

VBSO-SE-NBA-FCV

05.43.22 - X - Y - Z

DENOMINAZIONE VALVOLA
VALVE DENOMINATION

CODICE D' ORDINAZIONE
ORDERING CODE

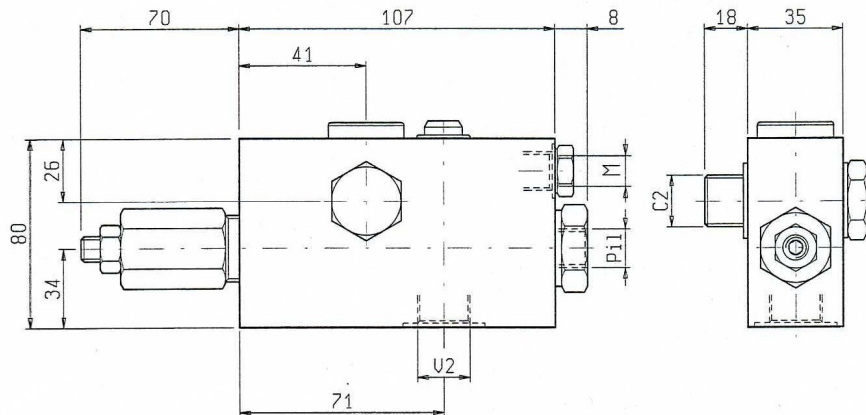

La serie "NBA" ha la sede di tenuta dell'unidirezionale in acciaio per una maggiore affidabilità. E' possibile variare il rapporto di pilotaggio con semplicità. Controllo eccellente in un ampio campo di portate/pressioni. La flangiatura diretta garantisce la massima sicurezza, minime perdite di carico, compattezza d'installazione e costi contenuti. -Con perdita trascurabile.

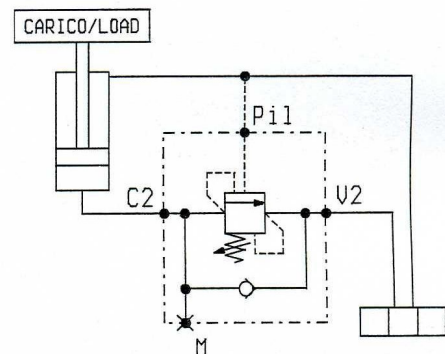

Pressione max 350 bar / Max pressure 350 bar

Taratura della valvola: almeno 1.3 volte superiore alla pressione indotta dal carico

Portata max 70 l/min.

Cappello per piombatura
Sealing cap

Peso Kg 1.2

Pressure setting: at least 1.3 times the load induced pressure

Flow max 70 l/min.

Codice / Ordering code
03.05.01.001

Weight Kg 1.2

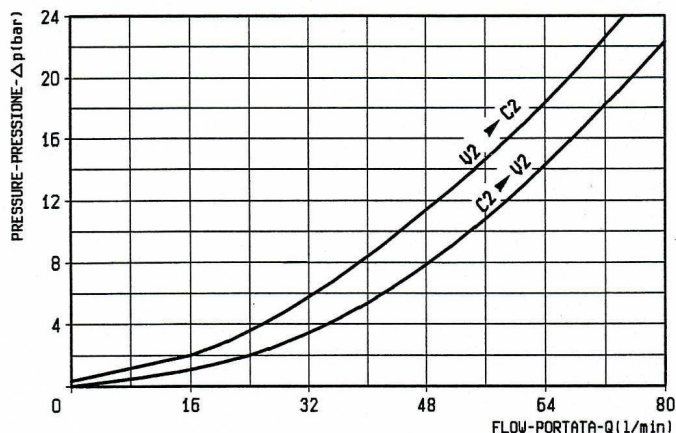

X	RAPPORTO DI PILOTAGGIO PILOT RATIO
03	10.7 : 1
10	2.95 : 1

Z	MOLLE - SPRINGS				
	Campo taratura min - max bar Adj. Press. Range bar	Incremento press. bar / giro vite Press. increase bar / turn	Taratura standard bar (Q=5 l/min) Std. setting bar (Q=5 l/min)	Cod. ordinazione Ordering code	Colore Colour
20	60-210	68	200	03.51.01.152	verde green
35	100-350	105	350	03.51.01.142	giallo yellow

Y	ATTACCHI / PORT SIZE	
	V2-C2	PIL-M
03	1/2" BSPP	1/4" BSPP